

SOLIFER-EXPRESS S/P/36

- Kuulat ja molemmat vaihtohammaspyörät (sileäpuoli ylöspäin)
- Etäisysholkki (sisäläpimitta 22 mm)
- Teräksinen asennuslevy (30 x 18 x 0,3 mm)
- Sitten tarkistetaan vaihtomekanismin hyvä ja moitteeton kulku.

30. Kytkinakselin asentaminen

Ennen kokoonpanoa on ensin asennettava mahdollisesti poistettu kuulalaakeri akselille.

- Teräksinen asennuslevy 20 x 14 x 0,3 mm pannaan pronssiholkin päälle (kts. kuvaa 36).
- nyt tarkistetaan koko vaihtomekanismin kevyt kulku ja työasennot kiertämällä kytkinakselia ja siirtokiilaa eri vaihteisiin.

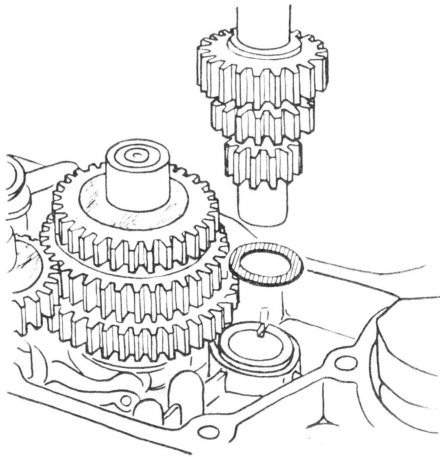

Kuva 36

31. Kytkimen puikkojen asennus

Ennen kokoonpanoa on tarkistettava, että molemmat nastat kulkevat keveästi edestakaisin kytkinakselissa.

- Kytkinakselin reikään ruiskutetaan öljyä.
- Molemmat nastat niiden välissä olevine 3/16" kuulineen sovitetaan akseliin ja painetaan niitä sen verran, että alempi nasta menee pienen tiivistysrenkaan läpi.

32. Väliakselin asentaminen

Tässä yhteydessä ei pidä unohtaa teräksisiä sovitelevyjä (28 x 14 x 0,3 mm) akselin molemmilta puolilta (kts. kuvaa 37).

Nyt on moottori sellaisena kun näemme sen kuvassa 38.

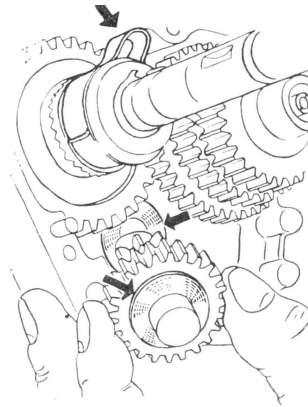

Kuva 37

Keskimmäinen ja alempi nuoli osoittavat väliakselin teräksisiä asennuslevyjä (28 x 14 x 0,3 mm). Ylempi nuoli osoittaa poljinakselin jarrujousen oikeata asemaa

33. Oikeanpuoleisen kotelonpuoliskon asentaminen

- Kotelon tiivistyspinta puhdistetaan huolellisesti.
- Asennetaan uusi kotelontiiviste, mahdollisesti vähän ohutta rasvaa siihen sivellen.
- Jarrujousi sovitetaan paikalleen siten kuin se nähdään kuvissa 37 ja 38, vastaten myöhemmin asennettavassa oikeanpuoleisessa kotelonpuoliskossa olevaa koverrusta.
- Kampiakselin ja kytkimenakselin mahdollisesti poistetut lukkorenkaat on jälleen pantava paikoilleen kotelonpuoliskoon. Asennushela (katso työkaluhinnasto n:o 5) painetaan poljinakselin tiivistysrenkaaseen.
- Kotelo lämmitetään 80-100°C lämpötilaan.
- Ennen oikeanpuoleisen kotelonpuoliskon asentamista on huolehdittava siitä, että jarrujousi tulee oikeanpuoleisen kotelonpuoliskon koverrukseen.

Kotelonpuoliskoja yhteen liitettäessä pidetään poljinakselin asennushelaa paikallaan.